

故障诊断代码 P2123: 加速踏板位置传感器 (主) 电路输入过高

加速踏板位置传感器 (主) 电路

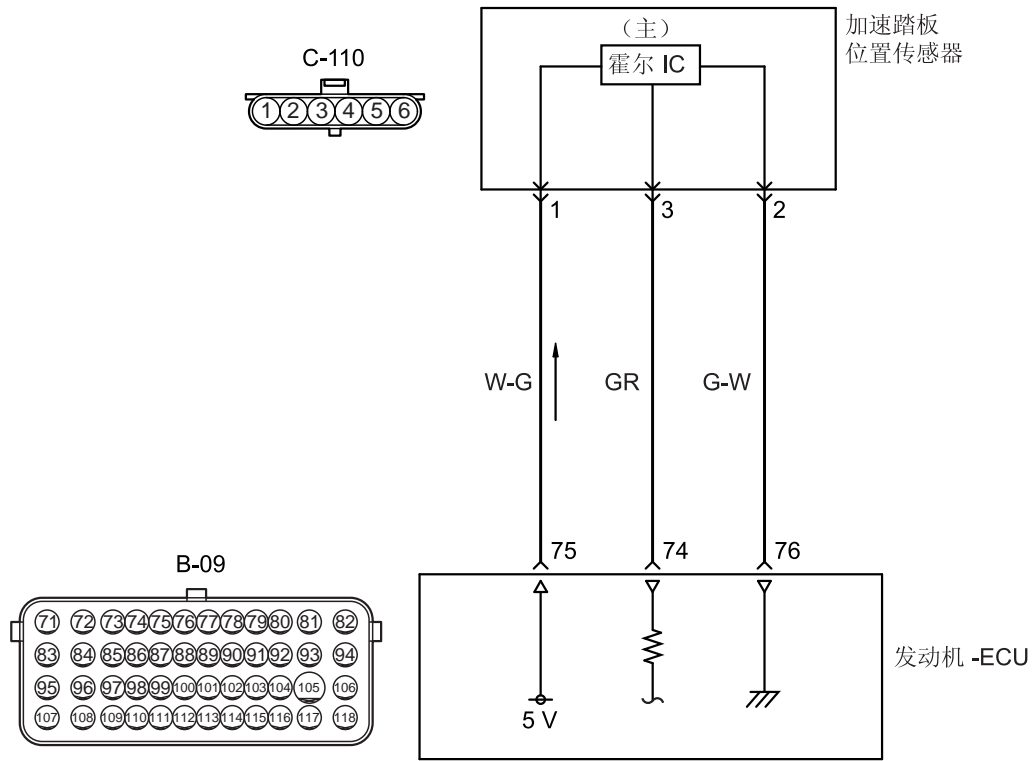

线色代码

B: 黑色 LG: 浅绿色 G: 绿色 L: 蓝色 W: 白色 Y: 黄色 SB: 天蓝色 BR: 棕色 O: 橙色 GR: 灰色
R: 红色 P: 粉红色 V: 紫罗兰色 PU: 紫色 SI: 银色

AK602993AC

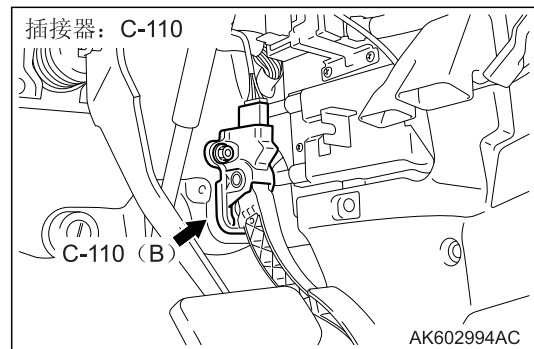
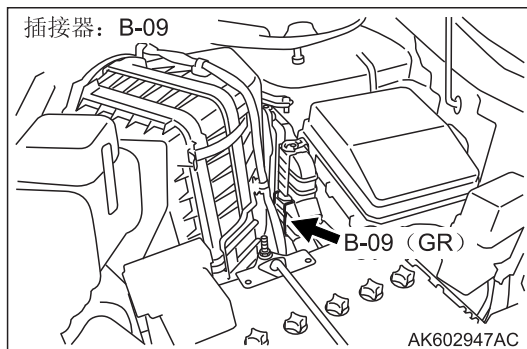

工作原理

- 发动机 -ECU (75 号端子) 为加速踏板位置传感器 (1 号端子) 提供 5V 的电压。
- 加速踏板位置传感器 (2 号端子) 通过发动机 -ECU (76 号端子) 接地。

- 传感器信号从加速踏板位置传感器输出端子 (3 号端子) 输入到发动机 -ECU (74 号端子)。

功能

- 加速踏板位置传感器 (主) 输出对应于加速踏板下压量的电压。
- 发动机 -ECU 检查电压是否处于规定范围内。

故障判断

检查条件

- 点火开关处于 “ON” 位置。

判断标准

- 加速踏板位置传感器 (主) 输出电压应大于等于 4.8 V。

可能的原因

- 加速踏板位置传感器 (主) 发生故障
- 加速踏板位置传感器 (主) 电路断路或线束损坏, 或插接器接触松动
- 发动机 -ECU 发生故障

诊断程序

步骤 1. M.U.T.-III 数据清单

- 参阅数据清单参考表 P.13B-292。
 - a.项目 11: 加速踏板位置传感器 (主)

问题: 检查结果是否正常?

- 是: 间歇性故障 (参阅第 00 组 -如何使用故障排除 / 检查维修要点 -如何处理间歇性故障 P.00-13)。
- 否: 转到步骤 2。

步骤 2. 插接器检查: 加速踏板位置传感器插接器 C-110

问题: 检查结果是否正常?

- 是: 转到步骤 3。
- 否: 修理或更换插接器。

步骤 3. 测量加速踏板位置传感器插接器 C-110 处的电阻。

- 断开插接器, 并在线束侧进行测量。
- 2 号端子与接地之间的电阻。

正常: 导通 (小于等于 2 Ω)

问题: 检查结果是否正常?

- 是: 转到步骤 7。
- 否: 转到步骤 4。

步骤 4. 插接器检查: 发动机 -ECU 插接器 B-09

问题: 检查结果是否正常?

- 是: 转到步骤 5。
- 否: 修理或更换插接器。

步骤 5. 检查加速踏板位置传感器插接器 C-110 (2 号端子) 与发动机 -ECU 插接器 B-09 (76 号端子) 之间的线束。

- 检查接地线路是否断路和损坏。

问题: 检查结果是否正常?

- 是: 转到步骤 6。
- 否: 修理损坏的线束。

步骤 6. M.U.T.-III 数据清单

- 参阅数据清单参考表 P.13B-292。
 - a.项目 11: 加速踏板位置传感器 (主)

问题: 检查结果是否正常?

- 是: 间歇性故障 (参阅第 00 组 -如何使用故障排除 / 检查维修要点 -如何处理间歇性故障 P.00-13)。
- 否: 更换发动机 -ECU。

步骤 7. 更换加速踏板总成

- 更换加速踏板总成之后, 重新检查故障症状。

问题: 检查结果是否正常?

- 是: 检查完成。
- 否: 更换发动机 -ECU。